

Xantrex Battery Monitor Connection Kit

This kit contains:

1. 10m, 15m, 20m or 30m connection cable $3 \times 2 \times 0.5\text{mm}^2$ (see note 3)
2. Dual inline fuseholder with 1AT (slow) fuses and terminals
3. 2 × male 'bullet' crimp terminal
4. 2 × M5 ring crimp terminal
5. 1 × M10 ring crimp terminal
6. This sheet

Using the kit

Make sure you connect your Xantrex Battery Monitor exactly as shown in the wiring diagram below. The wire colors in your installation must correspond with the same functions as in this wiring diagram.

1. Determine the right cable length and shorten it when necessary. Remove the cable sheath on both sides to free the 6 colored wires. The pink wire can be omitted or used as stated in note 1.
2. On the battery system side, use the red male 'bullet' crimp terminals for the brown and white wires, the M5 ring crimp terminals for the green and yellow wires and the M10 ring crimp terminal for the grey wire.
3. Connect the dual inline fuseholder to the battery '+' terminal.
4. Connect the green and yellow wires to the small shunt screws according to the wiring diagram below. Wrong connection of these wires will cause huge readout errors due to current polarity change. Make sure these green and yellow wires stay twisted together up to the shunt. Connect the grey wire to the large load side shunt screw. **Do not insert the white and brown wire bullet terminals into the blue fuseholder terminals yet.**
5. Make the connections on the battery monitor side according to the wiring diagram below. To avoid mechanical damage, do not overtighten the small terminal block screws.
6. When all connections are made and checked, the white and brown wire bullet terminals must be inserted into the two blue female fuseholder terminals. Insert the white wire first, followed by the brown wire. Your battery monitor system is now ready for operation.

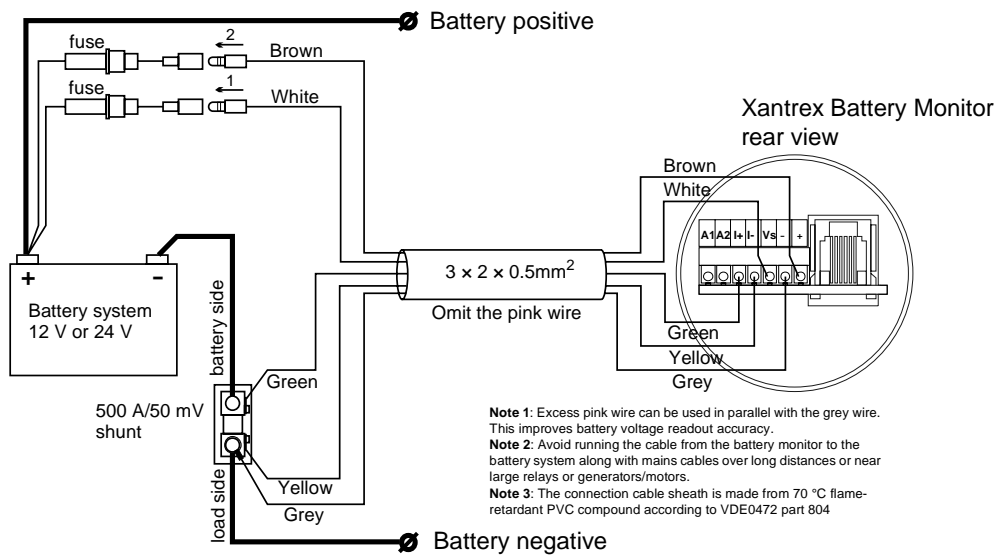

Kit de conexión del monitor de baterías Xantrex

Este kit contiene:

1. Cable de conexión de 10 m, 15 m, 20 m ó 30 m de $3 \times 2 \times 0,5 \text{ mm}^2$ (ver nota 3)
2. Soporte doble para fusibles de 1AT (lentos) y terminales
3. $2 \times$ terminales de crimpar 'macho' de patilla
4. $2 \times$ terminales de crimpar de aro M5
5. $1 \times$ terminal de crimpar de aro M10
6. Esta hoja

Uso del kit

Asegúrese de conectar el monitor de baterías Xantrex exactamente de la forma indicada en el diagrama de cableado siguiente. Los colores de los cables de su instalación deben corresponder a las mismas funciones de este diagrama de cableado.

1. Determine la longitud de cable adecuada y acórtelo si fuese necesario. Retire la funda del cable en ambos lados para liberar los 6 cables de colores. El cable rosa se puede omitir o utilizar de la forma indicada en la nota 1.
2. En el lado de la batería del sistema, utilice los terminales de crimpar macho rojos de patilla para los cables marrón y blanco, los terminales de crimpar de aro M5 para los cables verde y amarillo y el terminal de crimpar de aro M10 para el cable gris.
3. Conecte el soporte doble para fusibles en línea al terminal '+' de la batería.
4. Conecte los cables verde y amarillo a los tornillos pequeños del shunt según el diagrama de cableado siguiente. Si estos cables se conectan de manera incorrecta, los errores de lectura serán enormes debido al cambio de polaridad. Asegúrese de que los cables verde y amarillo permanezcan trenzados juntos hasta llegar al shunt. Conecte el cable gris al tornillo grande del lado de carga del shunt. **No introduzca todavía los terminales de patilla blanco y marrón en los terminales azules del soporte para fusibles.**
5. Realice las conexiones en el lado del monitor de baterías según el diagrama de cableado siguiente. Para evitar que se produzcan daños mecánicos, no apriete en exceso los tornillos pequeños del bloque de terminales.
6. Cuando haya realizado y comprobado todas las conexiones, deberá insertar los terminales de patilla de los cables blanco y marrón en los dos terminales azules hembra del soporte para fusibles. Asegúrese de insertar primero el cable blanco y, a continuación, el cable marrón. El sistema de monitorización de baterías estará listo para su uso.

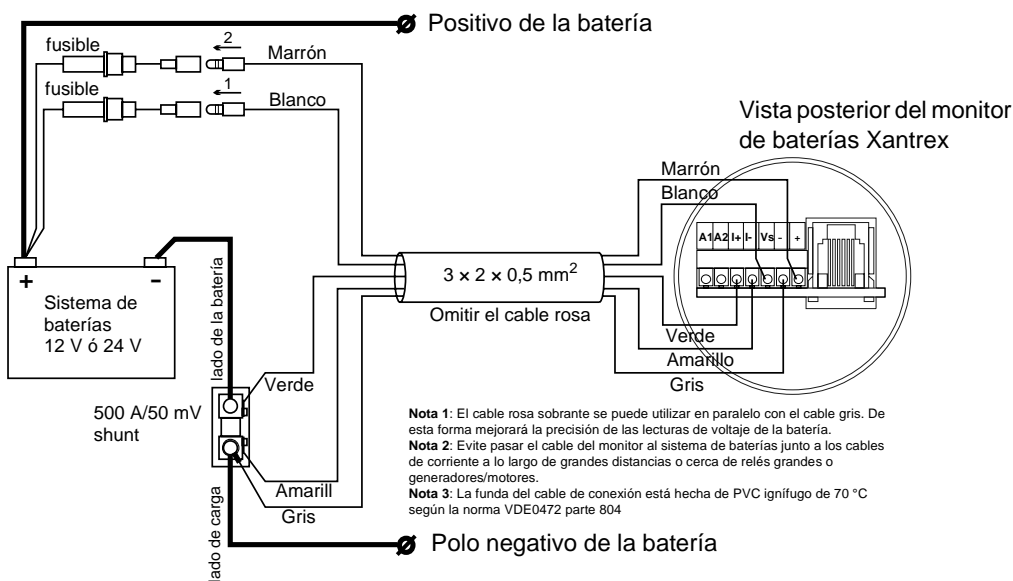

Xantrex Akku-Monitor-Verbindungs-kit

Dieses Kit enthält:

1. 10 m, 15 m, 20 m oder 30 m Verbindungskabel $3 \times 2 \times 0,5 \text{ mm}^2$ (siehe Hinweis 3)
2. Dual-Inline-Sicherungshalter mit 1 AT (langsam) Sicherungen und Klemmen
3. 2 \times Rundstecker-Quetschkabelschuhe
4. 2 \times M5-Quetschverbindung
5. 1 \times M10-Quetschverbindung
6. Dieses Datenblatt

Verwenden des Kits

Schließen Sie Ihren Xantrex Akku-Monitor wie im unten gezeigten Verkabelungsdiagramm an. Die Kabelfarben in Ihrer Installation müssen mit den Funktionen in der Abbildung übereinstimmen.

1. Ermitteln Sie die richtige Kabellänge, und kürzen Sie das Kabel gegebenenfalls. Entfernen Sie den Kabelmantel an beiden Seiten, um die 6 farbigen Kabel freizulegen. Das rosafarbene Kabel kann, wie in Hinweis 1 erwähnt, verwendet oder weggelassen werden.
2. Verwenden Sie auf der Seite des Akkusystems die roten Rundstecker-Quetschkabelschuhe für das braune und rote Kabel, die M5-Quetschverbindung für das grüne und gelbe Kabel und die M10-Quetschverbindung für das graue Kabel.
3. Verbinden Sie den Dual-Inline-Sicherungshalter mit dem Pluspol des Akkus.
4. Verbinden Sie das grüne und gelbe Kabel mit den kleinen Shunt-Schrauben wie im unten gezeigten Verkabelungsdiagramm. Der unsachgemäße Anschluss dieser Kabel verursacht aufgrund des Wechsels in der Polarität enorme Messfehler. Stellen Sie sicher, dass das grüne und gelbe Kabel bis zum Shunt verdrillt sind. Verbinden Sie das graue Kabel mit der großen Shunt-Schraube auf der Ladeseite. **Stecken Sie den weißen und braunen Kabelanschluss noch nicht in die Sicherungshalterklemmen.**
5. Schließen Sie die Verbindungen an der Monitorseite wie im unten gezeigten Verkabelungsdiagramm an. Ziehen Sie die kleinen Klemmleistschrauben nicht zu fest an, um mechanische Beschädigungen zu vermeiden.
6. Nachdem Sie alles verbunden und genau geprüft haben, müssen die weißen und braunen Kabelanschlüsse in die beiden weiblichen Sicherungshalterklemmen gesteckt werden. Stecken Sie zunächst das weiße und dann das braune Kabel ein. Ihr Akku-Monitor-System ist jetzt betriebsbereit.

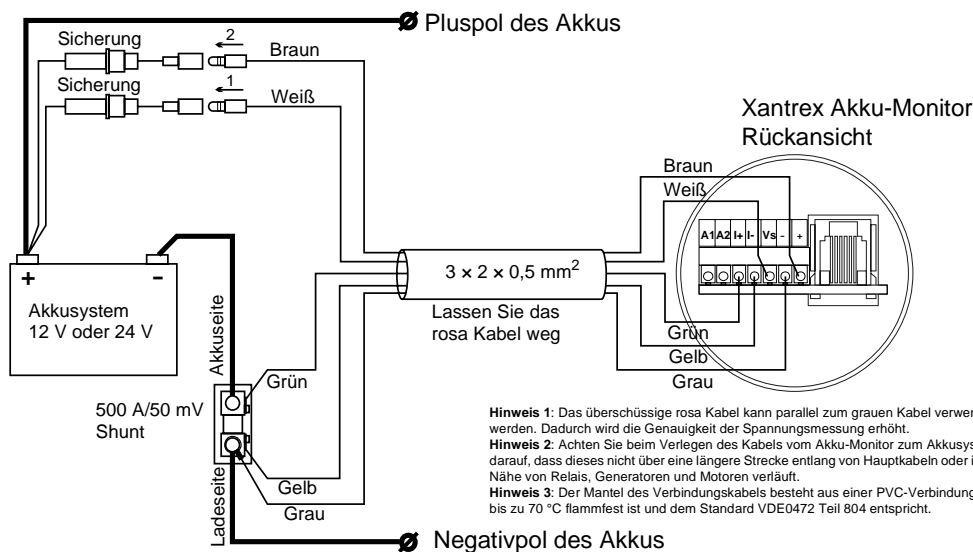

Kit de connexion du contrôleur de batterie Xantrex

Ce kit contient :

1. Un câble de connexion de 10m, 15m, 20m ou 30m, $3 \times 2 \times 0,5\text{mm}^2$ (voir note 3)
2. Un double porte-fusible en ligne avec bornes et fusibles 1AT (à action retardée)
3. Deux bornes mâles de sertissage en forme de balle
4. Deux bornes de sertissage en anneau M5
5. Une borne de sertissage en anneau M10
6. Cette fiche

Utilisation du kit

Veillez à brancher votre contrôleur de batterie Xantrex exactement comme cela est indiqué dans le diagramme de câblage ci-dessous. Les couleurs des fils dans votre installation doivent correspondre aux mêmes fonctions que dans le diagramme de câblage.

1. Déterminez la bonne longueur de câble et raccourcissez-le le cas échéant. Retirez la gaine du câble des deux côtés pour faire apparaître 6 fils de couleurs. Le fil rose peut être omis ou utilisé comme indiqué dans la Note 1.
2. Du côté du système de batterie, utilisez les bornes de sertissage mâles rouges en forme de balle pour le fil marron et le fil blanc, les bornes de sertissage en anneau M5 pour le fil vert et le fil jaune, et les bornes de sertissage en anneau M10 pour le fil gris.
3. Connectez le double porte-fusible en ligne à la borne '+' de la batterie.
4. Connectez le fil vert et le fil jaune aux petites vis du circuit dérivé en fonction du diagramme de câblage ci-dessous. Une mauvaise connexion de ces fils entraînera d'importantes erreurs de lecture en raison du changement de polarité du courant. Assurez-vous que le fil vert et le fil jaune restent torsadés ensemble jusqu'au circuit dérivé. Connectez le fil gris à la grosse vis du circuit dérivé du côté de la charge. **N'insérez pas encore les bornes en forme de balle avec fil blanc et fil marron dans les bornes du porte-fusible bleu.**
5. Effectuez les connexions du côté du contrôleur de batterie en fonction du diagramme de câblage ci-dessous. Pour éviter des dommages mécaniques, ne serrez pas trop les petites vis des bornes de raccordement.
6. Une fois toutes les connexions réalisées et vérifiées, les bornes en forme de balle avec fil blanc et fil marron doivent être insérées dans les deux bornes du porte-fusible femelle bleu. Assurez-vous que le fil blanc est inséré en premier, suivi du fil marron. Votre contrôleur de batterie Xantrex est désormais prêt à l'usage.

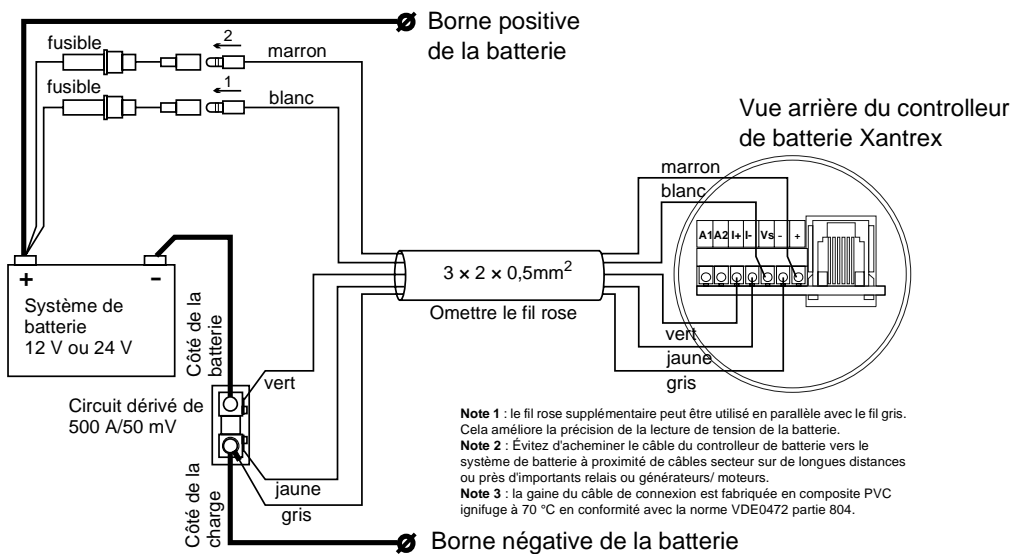

Kit di collegamento del sistema di monitoraggio batterie Xantrex

Contenuto del kit:

1. Cavo di collegamento da 10 m, 15 m, 20 m o 30 m $3 \times 2 \times 0,5 \text{ mm}^2$ (vedere nota 3)
2. Portafusibile in linea doppio con terminali e fusibili 1AT (innesto lento)
3. 2 \times capocorda con 'bottono maschio'
4. 2 \times capocorda ad anello M5
5. 1 \times capocorda ad anello M10
6. Il presente documento

Utilizzo del kit

Collegare il sistema di monitoraggio batterie Xantrex come illustrato nel seguente diagramma di collegamento. I colori dei fili devono corrispondere alle stesse funzioni riportate nel diagramma di collegamento.

1. Determinare la giusta lunghezza dei cavi e tagliarli se necessario. Rimuovere la guaina del cavo su entrambi i lati per liberare i sei fili colorati. Il filo rosa può essere omesso o utilizzato come indicato nella nota 1.
2. Sul lato batteria, utilizzare i capicorda con bottone maschio rossi per i fili marrone e bianco, i capicorda ad anello M5 per i fili verde e giallo e il capocorda ad anello M10 per il filo grigio.
3. Collegare il portafusibile in linea al terminale '+' della batteria.
4. Collegare i fili verde e giallo alle piccole viti sullo shunt attenendosi al seguente diagramma di collegamento. L'errato collegamento di questi fili comporterà grossi errori di lettura dovuti alla variazione di polarità della corrente. Accertarsi che questi fili verde e giallo rimangano attorcigliati fino allo shunt. Collegare il filo grigio alla grande vite sul lato carico dello shunt. **Non inserire ancora i terminali a bottone dei fili bianco e marrone nei terminali blu del portafusibile.**
5. Effettuare i collegamenti sul lato del sistema di monitoraggio batterie attenendosi al seguente diagramma di collegamento. Per evitare danni meccanici, non esercitare una torsione eccessiva sulle viti del blocco terminali.
6. Dopo aver effettuato e controllato i collegamenti, inserire i terminali a bottone dei fili bianco e marrone nei due terminali femmina blu del portafusibile. Assicurarsi di inserire per primo il filo bianco, quindi quello marrone. Il sistema di monitoraggio batterie è ora pronto all'uso.

